

Nome: _____ Inscrição: _____

Ministério da Defesa
Exército Brasileiro
Departamento de Educação e Cultura do Exército
Diretoria de Educação Preparatória e Assistencial
Colégio Militar de Porto Alegre
(CMPA / 1912)
COLÉGIO CASARÃO DA VÁRZEA

CONCURSO DE ADMISSÃO AO 1º ANO DO ENSINO MÉDIO 2023/2024

**PROVAS DE MATEMÁTICA E DE LÍNGUA PORTUGUESA
- 29 OUT 2023 -**

INSTRUÇÕES PARA A REALIZAÇÃO DA PROVA

1. Este caderno contém 20 questões de **Matemática (01-20)** e 20 questões de **Língua Portuguesa (21-40)**, distribuídas em **37 (trinta e sete)** páginas, incluindo a capa. Caso constate alguma falha de impressão ou de montagem, avise ao fiscal da sala.
2. Você recebeu, além do CADERNO DE QUESTÕES, um CARTÃO-RESPOSTA.
3. O tempo de duração da prova é de **três horas e trinta minutos**.
4. Não é permitido consultar nenhum tipo de material, nem estabelecer qualquer forma de comunicação com outros candidatos.
5. Não é permitido portar telefone celular ou qualquer tipo de equipamento eletrônico, nem qualquer material não previsto no Manual do Candidato. Caso você esteja de posse de algum desses materiais, avise imediatamente ao fiscal para que o recolha.
6. No CARTÃO-RESPOSTA, a marcação correspondente à opção escolhida deve ser feita preenchendo-se completamente o alvéolo, sem deixar espaços nem ultrapassar limites, com caneta esferográfica de tinta **azul** ou **preta**. Exemplo:



7. Não se esqueça de **assinar o CARTÃO-RESPOSTA**.
8. A saída da sala só será permitida a partir das **15h45min**.
9. Somente os candidatos que permanecerem em sala **até o término do tempo total de prova** poderão levar o caderno de questões. Aos demais, o caderno de questões estará disponível na Seção de Comunicação Social do CMPA nos dias **31 de outubro e 1º de novembro**.
10. Ao terminar sua prova, signalize para o fiscal e aguarde sentado até que seu CADERNO DE QUESTÕES e seu CARTÃO-RESPOSTA, sejam conferidos e recolhidos.



CONCURSO DE ADMISSÃO 2023/2024
1º Ano / Ensino Médio

Aprovo:

EM BRANCO



PROVA DE MATEMÁTICA

Questão 01

Durante o intervalo de seus estudos para o concurso de admissão do CMPA, a estudante porto-alegrense Ana escutou a música "Porto Alegre é Demais", cujos primeiros versos constam abaixo:

Porto Alegre é que tem
Um jeito **legal**
É lá que as gurias
Etc. e **tal**
Nas manhãs de domingo
Esperando o **Grenal**
Passear pelo Brique
Num alto **astral**

FOGAÇA, J. **Porto Alegre é Demais**. Disponível em <https://letras.mus.br/fogaca/546677/> Acesso em: 28 ago. 2023.

Ana achou divertido brincar com as rimas da canção e tentar descobrir de quantas formas era possível trocar de lugar as palavras grifadas acima, criando novas "versões" desse trecho da música, de tal forma que, em cada uma, tais palavras apareciam numa ordem diferente do original.

Sabendo que as novas versões criadas não precisam fazer sentido, e considerando apenas as versões em que todas as quatro palavras grifadas estão fora de sua posição original, de quantas maneiras diferentes Ana conseguiu escrever a canção?

- (A) 8
- (B) 9
- (C) 10
- (D) 11
- (E) 12



Questão 02

Duas funções afins, $f(x) = 2x + 7$ e $g(x) = -3x + 10$, delimitam, com o eixo das abscissas, um triângulo ABC . Nesse triângulo, os vértices A e B são os pontos de intersecção das funções f e g , respectivamente, com o eixo x ; e o vértice C é o ponto de intersecção das duas funções dadas.

Qual a área do triângulo ABC ?

- (A) $\frac{123}{30}$ unidades de área.
- (B) $\frac{123}{60}$ unidades de área.
- (C) $\frac{1681}{30}$ unidades de área.
- (D) $\frac{1681}{60}$ unidades de área.
- (E) $\frac{451}{30}$ unidades de área.

Questão 03

Considere quatro números reais não-nulos, c, m, p, a , tais que:

- i) $\sqrt{c^2} = -c$;
- ii) o inverso de m é igual ao oposto de p ;
- iii) a é o maior deles.

Satisfeitas as condições acima, a única alternativa correta para quaisquer valores de c, m, p, a , é:

- (A) $cmpa > 0$.
- (B) $cm < pa$.
- (C) $cp < ma$.
- (D) ac e mp tem sinais contrários.
- (E) $c < m < p < a$.



Questão 04

Joana e Pedro estão jogando a "Batalha das Potências". O jogo consiste em um baralho com diversas potências distintas, de base e expoente inteiros, em que cada jogador vira uma carta simultaneamente, e vence a batalha aquele que tirar a maior potência. Com isso, o ganhador toma a carta do adversário e segue nova batalha. Vence o jogo quem ficar com todas as cartas do baralho.

Em uma das batalhas, Joana tirou uma potência de expoente **200** e Pedro a potência **3^{500}** . Pedro tomou imediatamente a carta de Joana sem que ela conseguisse enxergar a base da potência de sua própria carta.

Se Pedro estava certo (e realmente ganhou a batalha), quantas possibilidades existem para a base da potência da carta de Joana?

- (A) 15
- (B) 16
- (C) 30
- (D) 31
- (E) 35

Questão 05

A escultura do Cristo Redentor, localizada no Morro do Corcovado (RJ), é uma das primeiras imagens que passa pela cabeça da maioria dos estrangeiros ao falar sobre Brasil. Ela foi finalizada em 1931 e possui 38 m de altura. Porém, essa escultura do Cristo não é a única existente; há outras pelo Brasil, como a do Cristo Protetor de Encantado (RS), que possui 7,5 metros a mais do que a do Rio de Janeiro. A estátua gaúcha é a maior do tipo no Brasil e uma das maiores do mundo.

Um artesão de Encantado quer fazer uma réplica do Cristo Protetor de sua cidade na mesma escala que é vendida uma réplica do Cristo Redentor, no Morro do Corcovado.

Sabendo que a réplica do Cristo Redentor mede 7,6 cm, qual deverá ser a altura da réplica do Cristo Protetor de Encantado feita pelo artesão?

- (A) 8,70 cm
- (B) 8,75 cm
- (C) 9,10 cm
- (D) 9,15 cm
- (E) 9,20 cm



Questão 06

A febre maculosa é uma doença infecciosa, causada por uma bactéria transmitida pela picada de um carrapato infectado, com elevada taxa de letalidade. O número de óbitos registrado no Brasil, no ano de 2023, pela doença, tem chamado a atenção dos órgãos públicos. Segundo dados do Ministério da Saúde, o Brasil registrou 753 óbitos, a maioria nas regiões sul e sudeste, de 2012 a 2022, conforme gráfico abaixo:

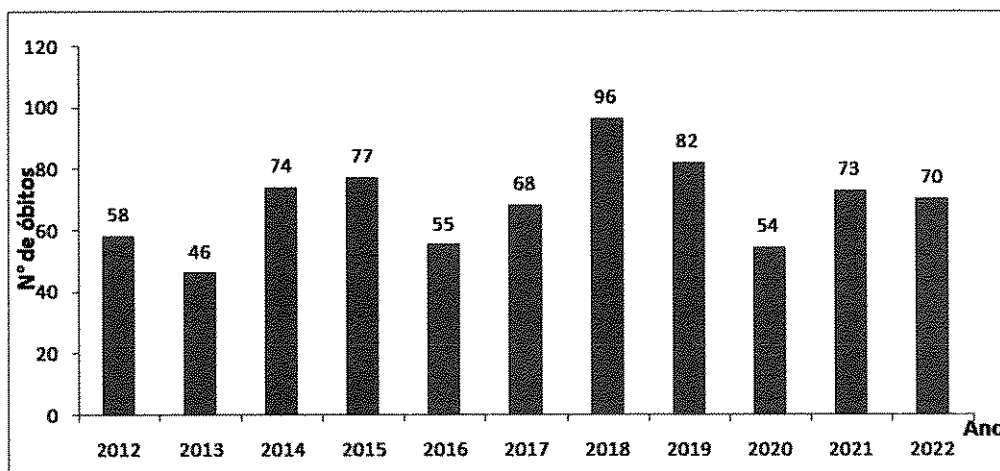

Adaptado de:

<https://agenciabrasil.ebc.com.br/saúde/noticia/2023-06/febre-maculosa-são-paulo-concentra-mais-da-metade-dos-casos-do-pais>

Acesso em: 21 ago. 2023

Considere \bar{X} e Md , respectivamente, a média aritmética simples e a mediana do número de óbitos.

O valor de $Md - \bar{X}$ é:

- (A) $\frac{16}{3}$.
- (B) $\frac{5}{11}$.
- (C) $\frac{47}{10}$.
- (D) $\frac{5}{3}$.
- (E) $\frac{17}{11}$.



Questão 07

Pietra ganhou R\$ 10 000,00 de seus avós ao completar 18 anos. Como aprende sobre educação financeira desde pequena, procurou por fundos de investimento para aplicar esse valor. Após analisar muito, decidiu por dois fundos de investimentos distintos, ambos em juros simples, isentos de impostos e outras taxas, conforme as características abaixo:

- Fundo 1: apresenta um rendimento de 9% ao ano com capitalização trimestral, ou seja, o rendimento do período só é ganho após um trimestre completo de aplicação;
- Fundo 2: apresenta um rendimento de 9% ao ano com capitalização mensal, ou seja, o rendimento do período só é ganho após um mês completo de aplicação.

Pietra aplicou R\$ 6 000,00 no Fundo 1 e R\$ 4 000,00 no Fundo 2 por um período de exatos 10 meses.

O valor total (montante) que ela obteve com esses dois fundos, ao final desse período, foi de:

- (A) R\$ 10 700,00.
- (B) R\$ 10 705,00.
- (C) R\$ 10 725,00.
- (D) R\$ 10 730,00.
- (E) R\$ 10 750,00.



Questão 08

Quando Caio saiu de casa, às 6h30min da manhã, seu celular mostrava que a bateria estava com 40% de carga. Esse percentual foi diminuindo linearmente ao longo do dia e, às 9h, quando foi utilizar seu celular, ele verificou que a carga estava em 25%. Caio guardou seu celular no bolso e lá o manteve até carregá-lo, quando chegou em casa do trabalho, às 19h.

O tempo que o celular ficou descarregado no bolso de Caio foi de:

- (A) 5h10min.
- (B) 5h40min.
- (C) 5h50min.
- (D) 6h10min.
- (E) 6h40min.



Yammy

Questão 09

Na figura abaixo, tem-se um triângulo retângulo CMP , reto em M , com lados \overline{CM} , \overline{MP} e \overline{CP} medindo, respectivamente, p , c e m centímetros. Nesse triângulo, está inscrita uma circunferência de centro A , que tangencia os lados \overline{CM} , \overline{MP} e \overline{CP} nos pontos R , S e T , respectivamente.

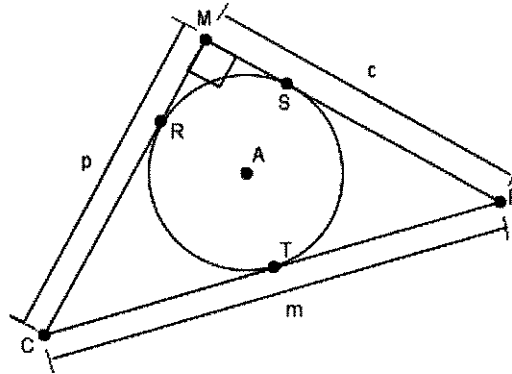

Qual das expressões abaixo fornece a área, em cm^2 , do círculo delimitado pela circunferência dada?

- (A) $\left(\frac{m^2 - mp - cm + cp}{4}\right) \pi$
- (B) $\left(\frac{-m^2 + mp + cm + cp}{4}\right) \pi$
- (C) $\left(\frac{m^2 + mp + cm - cp}{4}\right) \pi$
- (D) $\left(\frac{m^2 + mp + cm - cp}{2}\right) \pi$
- (E) $\left(\frac{m^2 - mp - cm + cp}{2}\right) \pi$



[Assinatura]

Questão 10

Para comemorar o ciclo que termina este ano, os formandos do 3º ano do Colégio Militar de Porto Alegre contrataram o serviço de um dia em um sítio, na região metropolitana, com diversas atividades culturais e esportivas. O valor do pacote, incluindo alimentação e transporte, foi calculado em R\$ 30 000,00, independentemente do número de participantes. Em março, quando essa atividade foi proposta pela Comissão de Formatura, nem todos os alunos decidiram ir à confraternização, gerando um determinado custo inicial por pessoa. Porém, com o passar dos meses, 30 alunos a mais se interessaram em participar da atividade, fazendo com que o custo inicial por participante diminuísse em R\$ 50,00.

Comparando o custo final e inicial por pessoa, é possível afirmar que houve uma redução percentual de:

- (A) 25%.
- (B) 20%.
- (C) 15%.
- (D) 10%.
- (E) 5%.



[Assinatura]

Questão 11

Sejam C , M , P e A os conjuntos dados abaixo:

$$\begin{aligned}C &= \{b, r, a, s, i, l\} \\M &= \{b, r, a, \{s, i, l\}\} \\P &= \{\{b\}, \{r\}, \{a\}, \{s, i, l\}\} \\A &= \{\{b, r, a, s, i, l\}\}\end{aligned}$$

Analise as informações a seguir, considerando os símbolos de pertinência (\in) e de inclusão (\subset), de conjunto vazio (\emptyset), bem como as operações de diferença ($-$), união (\cup) e intersecção (\cap):

- I) $C - A = \emptyset$
- II) $C \in A$
- III) $(P \cap M)$ é um conjunto unitário
- IV) $\{\{b\}, b\} \subset (C \cup P)$

Estão corretas apenas

- (A) I e II.
- (B) I e IV.
- (C) II e III.
- (D) III e IV.
- (E) II, III e IV.



Questão 12

A figura abaixo ilustra duas circunferências. A maior delas, de centro O , possui o dobro do raio da menor, de centro O' . O ponto P , sobre a circunferência menor, é tal que o ângulo $\widehat{OPO'}$ mede 30° . Sabe-se, ainda, que o ponto S , pertencente a ambas as circunferências, é tal que o segmento \overline{OS} é tangente à circunferência menor.

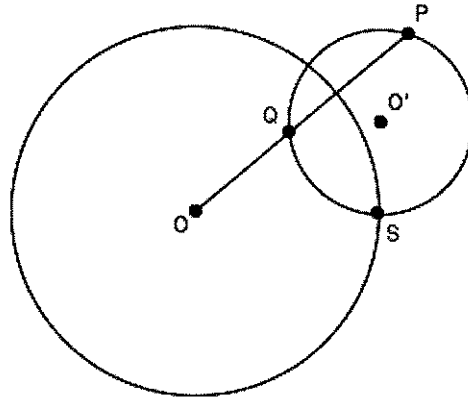

Sendo a medida do raio da circunferência menor igual a $\sqrt{3}$ cm, e sendo Q o ponto de intersecção do segmento \overline{OP} com a circunferência menor, a medida do segmento \overline{OQ} , em cm, é um número real entre:

- (A) 2,15 e 2,20.
- (B) 2,20 e 2,25.
- (C) 2,25 e 2,30.
- (D) 2,30 e 2,35.
- (E) 2,35 e 2,40.



Questão 13

Baltazar é um cachorro muito brincalhão e chique: tem uma piscina só para ele!

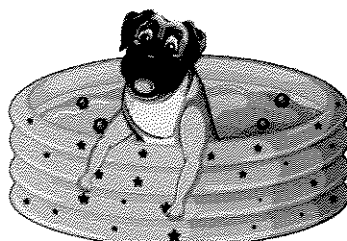

Disponível em:

http://br.freepik-com/vetores-gratis/cachorro-tomando-banho-de-piscina-amarela_24060190.htm

Acesso em: 21 ago. 2023

A piscina de Baltazar tem formato cilíndrico com 80 cm de diâmetro e 20 cm de altura. Quando ele entra na piscina, o nível de água eleva-se 3 cm.

Certo dia, Baltazar foi brincar numa outra piscina de base quadrada com 50 cm de lado e altura igual a 30 cm. A piscina estava com água até a metade e, quando Baltazar entrou, deslocou a mesma quantidade de água que na sua piscina cilíndrica, elevando assim o nível da água.

O número que melhor aproxima, em cm, o acréscimo da altura do nível da água na piscina de base quadrada, quando Baltazar nela entrou, é:

- (A) 4,5.
- (B) 5,0.
- (C) 5,5.
- (D) 6,0.
- (E) 6,5.



Questão 14

Na cidade de Canela, na Serra Gaúcha, há uma plataforma de vidro denominada *Skyglass*, que permite uma visão panorâmica do Vale da Ferradura àqueles que se aventuram sobre ela.

O ingresso para caminhar nessa plataforma, em julho deste ano, era de R\$ 150,00; estudantes pagavam metade do valor e aniversariantes não pagavam ingresso.

Um grupo de 88 pessoas, entre professores e alunos do 9º ano do CMPA, foi visitar a atração nas férias de julho deste ano, antecipando as comemorações de encerramento do Ensino Fundamental. Foi concedido um desconto para o grupo: cada professor pagou R\$ 130,00 e cada aluno teve uma redução de 10% no valor da meia-entrada.

Sabendo que o grupo pagou um total de R\$ 6 242,50 e que, no dia da visita, havia 1 professor e 1 aluno de aniversário, é correto afirmar, sobre a quantidade total de alunos e professores que foram ao *Skyglass*, que o número de

- (A) alunos é primo.
- (B) professores é primo.
- (C) alunos é múltiplo do número de professores.
- (D) professores é divisível por 7.
- (E) alunos é divisível por 7.



Questão 15

Uma das maneiras de resolver uma equação do 2º grau completa é usar o método de completamento de quadrados. Segundo esse método, transforma-se uma equação do tipo $ax^2 + bx + c = 0$ em outra da forma $a(x - \alpha)^2 + \beta = 0$, tornando a resolução mais simples. Veja um exemplo:

$$x^2 + 10x + 16 = 0$$

$$\underline{x^2 + 10x + 25} + 16 - 25 = 0$$

$$(x + 5)^2 - 9 = 0$$

$$(x + 5)^2 = 9$$

$$x + 5 = \pm 3$$

$$x_1 = -2 \quad e \quad x_2 = -8$$

O método de completamento de quadrados está na origem da fórmula resolvente de equações do 2º grau, sendo de fundamental importância em diversas áreas da Matemática.

Ao resolver a equação $x^2 - 7x + 8 = 0$, usando a técnica de completamento de quadrados, obtém-se a equação $(x - \tau)^2 + \omega = 0$, em que τ e ω são números reais.

Qual o valor de $\tau + \omega$?

- (A) $-\frac{31}{4}$
- (B) $-\frac{3}{4}$
- (C) $\frac{13}{4}$
- (D) $\frac{67}{4}$
- (E) $\frac{95}{4}$



[Handwritten signature]

Questão 16

Quantos divisores inteiros positivos tem o número 2023^{2023} ?

- (A) 8 191 128
- (B) 8 189 104
- (C) 8 187 081
- (D) 8 185 058
- (E) 8 183 121

Questão 17

Ao resolver uma equação irracional, costuma-se, em algum momento, elevar os dois membros da igualdade a um expoente conveniente, de forma a eliminar o radical. Ao fazer isso, podem-se encontrar soluções que não satisfazem a equação irracional dada, denominadas "raízes estranhas".

Na equação irracional $\sqrt{4-x} - c = 3x$, na incógnita x , em que c é uma constante real, sabe-se que -5 é uma raiz estranha da equação dada.

Com base nessas informações, pode-se afirmar que:

- (A) $10 < c \leq 12$.
- (B) $12 < c \leq 14$.
- (C) $14 < c \leq 16$.
- (D) $16 < c \leq 18$.
- (E) $18 < c \leq 20$.



Mauro

Questão 18

Os colêmbolos, também conhecidos como “pulgas de jardim”, são seres vivos que dão pequenos saltos, raramente percebidos devido ao seu pequeno tamanho.



Disponível em:

<http://www.passeidireto.com/arquivos/2047591/entologia>

Acesso em: 14 ago. 2023

Um colêmbolo dá três saltos consecutivos e idênticos, na forma de parábolas, percorrendo a mesma distância horizontal em cada salto e atingindo a mesma altura em cada um deles. O gráfico abaixo ilustra o seu percurso, em que o eixo das abscissas e o eixo das ordenadas representam, respectivamente, o alcance horizontal e o alcance vertical da trajetória, ambos medidos em decímetros.

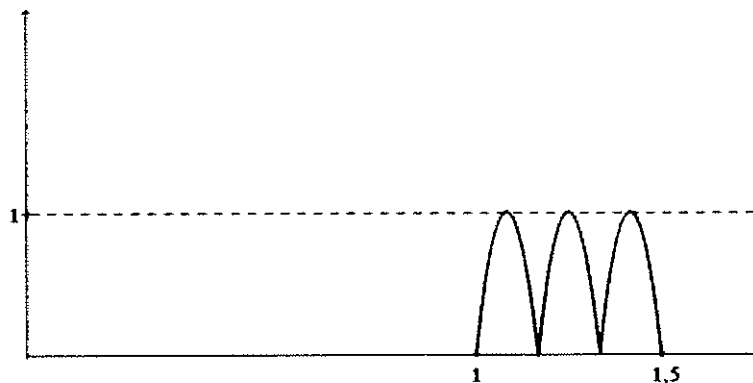

Assumindo que cada salto pode ser representado por uma função quadrática da forma $y = ax^2 + bx + c$, com a, b e c reais e $a \neq 0$, o valor do coeficiente a na parábola que representa o segundo salto, é:

- (A) -140.
- (B) -141.
- (C) -142.
- (D) -143.
- (E) -144.



Mauricio

Questão 19

Considere ABC um triângulo equilátero de área unitária. Na semirreta \overrightarrow{AB} , marca-se o ponto C_1 tal que $\overline{AB} = \overline{BC_1}$. Analogamente, na semirreta \overrightarrow{BC} , marca-se o ponto A_1 ; e na semirreta \overrightarrow{CA} , marca-se o ponto B_1 , de tal forma que $\overline{BC} = \overline{CA_1}$ e $\overline{CA} = \overline{AB_1}$.

Qual o valor da área do triângulo $A_1B_1C_1$?

- (A) $\frac{2\sqrt{3}}{3}$
- (B) 5
- (C) $\frac{3}{2}$
- (D) 7
- (E) $\frac{9}{4}$



Yannick

Questão 20

A figura abaixo mostra duas circunferências, α_1 e α_2 , ambas de raio $\sqrt{3}$ cm, com o ponto A centro de α_1 e o ponto C centro de α_2 . Sabe-se que o ponto A pertence à α_2 e C pertence à α_1 . Além disso, o segmento \overline{AC} representa uma diagonal do quadrado $ABCD$.

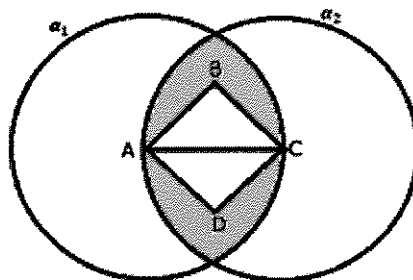

A área, em cinza na figura, compreendida entre as circunferências e que não pertence ao quadrado $ABCD$, em cm^2 , é igual a:

- (A) $\frac{4\pi - 3\sqrt{3} - 3}{2}$.
- (B) $2\pi - \frac{3\sqrt{3}}{2}$.
- (C) $\frac{8\pi - 3\sqrt{3} - 12}{4}$.
- (D) $\frac{2\pi\sqrt{3} - \sqrt{3} - 3}{6}$.
- (E) $\frac{2\pi - \sqrt{3} - 1}{6}$.



PROVA DE LÍNGUA PORTUGUESA

Leia com atenção os textos da prova, **observando as informações apresentadas em cada um deles, para, a partir delas**, responder às questões propostas, assinalando a única opção correta, de acordo com o que for solicitado.

Texto 1

GINNY & GEORGIA: SÉRIE LEVE, CÔMICA E COM DEBATES IMPORTANTES

por Redação VLK
23 de maio de 2021

01 A conflituosa relação entre mãe e filha e a forma diversa como encaram seu universo
02 particular são o tema central da recente série da Netflix: *Ginny & Georgia*. O enredo, à primeira
03 vista, pode parecer desinteressante ou óbvio demais, certo? Errado. A produção consegue ir
04 muito além disso, abordando questões de relacionamentos, raça, gênero, preconceitos e
05 inclusão.

06 Assim que estreou, *Ginny & Georgia* foi comparada a *Gilmore Girls*, produção de sucesso
07 exibida nos anos 2000, tendo sido chamada inclusive de *Gilmore* da Netflix.

08 Primeiramente, a série está situada no gênero drama romântico e tem como foco os
09 conflitos vivenciados por mãe e filha. Ginny Miller (interpretada por Antonia Gentry) é uma
10 adolescente de 15 anos que acredita não se parecer em nada com a mãe, Georgia Miller
11 (Brianne Howey) de 30 anos. Ao passo que Ginny se mostra uma adolescente rebelde e
12 desajeitada, Georgia é irresistível e ambiciosa.

13 Logo no primeiro episódio, Georgia, Ginny e Austin (meio-irmão de Ginny) se mudam
14 para uma pequena cidade da Nova Inglaterra. Ao iniciarem juntas essa nova jornada, mãe e
15 filha têm de lidar com muitas questões que começam a aparecer, como a desconfiança de
16 Ginny em relação ao comportamento da mãe, e alguns segredos do passado. Um obstáculo
17 que ambas precisam superar juntas, neste recomeço de vida.

18 Com mistérios, tensões e situações cômicas, *Ginny & Georgia* vai além de uma série *teen*,
19 apesar de incluir muitas situações típicas de uma escola norte-americana. Importantes questões
20 são trazidas para o debate, como o preconceito racial, por exemplo, quando Ginny é vista pelas
21 colegas como "exótica". Por isso, sexualidade, saúde mental, entre outros temas de interesse
22 da sociedade são um convite à reflexão.

23 Outro ponto que chama a atenção são os *looks* exibidos na série. Muitas das personagens
24 são adolescentes, por isso prepare-se para ver visuais despojados, coloridos e com muita
25 estampa. O listrado e o xadrez aparecem em muitas cenas!

26 Também os *looks* provocantes de Georgia são dignos de destaque e mostram o seu lado
27 juvenil, intimista e sedutor. A personagem aposta em cores vibrantes, como, por exemplo, o
28 vestido icônico *pink* usado em sua primeira aparição na escola da filha. No entanto, atenção a
29 um detalhe: ela gosta de usar as roupas a seu favor, seja para conseguir um novo trabalho ou
30 para se destacar em algum local importante. Um truque como uma forma de se apresentar
31 para o mundo do jeito que deseja. Portanto, observe bem como o *mood* do seu estilo varia



32 durante a série.

33 Então, após fazer grande sucesso, *Ginny & Georgia* foi renovada para uma segunda
34 temporada. Mas, devido à pandemia, a previsão é que os novos episódios venham a estrear na
35 Netflix apenas no início de 2022.

Disponível em <https://revistavlk.com.br/ginny-georgia-netflix/>. Acesso em: 28 jul. 2023. Adaptado.

Questão 21

Uma das principais qualidades de um bom texto escrito tem a ver com a sua progressão temática. Isto é, conforme o texto avança, novos assuntos são inseridos, mas sem prejuízo da coerência com o que já foi abordado anteriormente. Sabendo disso, marque a alternativa que apresenta correta e respectivamente as seções temáticas do **texto 1**.

- (A) Gênero; *looks*; avaliação; segunda temporada.
- (B) Avaliação; influências; *looks*; nova temporada.
- (C) Enredo e gênero; debates importantes; *looks*; segunda temporada.
- (D) Temas de interesse da sociedade; *looks*; enredo; nova temporada.
- (E) Enredo e gênero; avaliação; segunda temporada; *looks*.

Questão 22

Releia os casos em que há o emprego do acento grave, o qual indica a ocorrência de crase:

I. "O enredo, à primeira vista, pode parecer desinteressante ou óbvio demais, certo?" (ls. 02-03)

II. "Por isso, sexualidade, saúde mental, entre outros temas de interesse da sociedade são um convite à reflexão." (ls. 21-22)

III. "Mas, devido à pandemia, a previsão é que os novos episódios venham a estrear na Netflix apenas no início de 2022." (ls. 34-35)

A respeito desses casos, marque a alternativa correta.

- (A) Há o emprego incorreto do acento grave no caso III.
- (B) Nos casos II e III, o acento grave é empregado pela mesma justificativa.
- (C) No caso I, o emprego do acento grave é facultativo.
- (D) O acento grave é empregado nos casos I e III pela mesma justificativa.
- (E) A razão pela qual se emprega o acento grave no caso I é diversa das que justificam os casos II e III.



Questão 23

Em língua portuguesa, o emprego da pontuação baseia-se em um rígido sistema de regras sintáticas. No entanto, há uma margem de uso semântico e até mesmo argumentativo, em que o produtor do texto escrito pode se valer dos sinais de pontuação para conduzir o percurso interpretativo do leitor. Considerando isso, marque a alternativa correta.

- (A) Na linha 03, o emprego da interrogação associa-se a uma parte do texto em que o produtor busca demonstrar incredulidade diante do que é abordado.
- (B) Nas linhas 09, 11 e 13, os parênteses são empregados para acrescentar informações essenciais, sem as quais o leitor não conseguiria compor o sentido adequado do texto.
- (C) Na linha 21, as aspas indicam uma adesão do produtor do texto à avaliação feita a Ginny pelas colegas de escola.
- (D) Na linha 25, a exclamação visa a destacar positivamente as principais estampas usadas pelas personagens da série.
- (E) Na linha 29, os dois-pontos reduzem a importância argumentativa do conteúdo que os sucede.



Mauricio

Questão 24

Releia o trecho a seguir:

“A personagem aposta em cores vibrantes, como, por exemplo, o vestido icônico *pink* usado em sua primeira aparição na escola da filha. No entanto, atenção a um detalhe: ela gosta de usar as roupas a seu favor, seja para conseguir um novo trabalho ou para se destacar em algum local importante.” (ls. 27-30)

Embora compreensível em seu conteúdo, esse trecho é marcado por uma inadequação no uso das conjunções. Sabendo disso, sem que haja prejuízo do sentido original, marque a alternativa que reformula adequadamente o trecho.

- (A) A personagem aposta em cores vibrantes, como, por exemplo, o vestido icônico *pink* usado em sua primeira aparição na escola da filha. No entanto, atenção a um detalhe: ela gosta de usar as roupas a seu favor, seja para conseguir um novo trabalho, seja para se destacar em algum local importante.
- (B) A personagem aposta em cores vibrantes, como, por exemplo, o vestido icônico *pink* usado em sua primeira aparição na escola da filha. Portanto, atenção a um detalhe: ela gosta de usar as roupas a seu favor, seja para conseguir um novo trabalho ou para se destacar em algum local importante.
- (C) A personagem aposta em cores vibrantes, como, por exemplo, o vestido icônico *pink* usado em sua primeira aparição na escola da filha. Todavia, atenção a um detalhe: ela gosta de usar as roupas a seu favor, seja para conseguir um novo trabalho ou para se destacar em algum local importante.
- (D) A personagem aposta em cores vibrantes, a saber, o vestido icônico *pink* usado em sua primeira aparição na escola da filha. No entanto, atenção a um detalhe: ela gosta de usar as roupas a seu favor, seja para conseguir um novo trabalho e para se destacar em algum local importante.
- (E) A personagem aposta em cores vibrantes, por exemplo, o vestido icônico *pink* usado em sua primeira aparição na escola da filha. Por conseguinte, atenção a um detalhe: ela gosta de usar as roupas a seu favor, ou para conseguir um novo trabalho ou para se destacar em algum local importante.



Questão 25

Na composição de um texto escrito, empregam-se palavras cujo propósito é a conexão semântico-discursiva entre as frases e os parágrafos. Tais palavras constituem o amplo aparato coesivo para que um texto seja claro, objetivo e agradável para o leitor. Considerando isso, marque a alternativa que estabelece a relação correta entre o elemento coesivo e o seu emprego no texto.

- (A) "Primeiramente" (l. 08) sinaliza para o leitor o término do segundo parágrafo e encaminha o restante do texto.
- (B) "Como" (l. 15) estabelece uma relação de oposição entre as partes que integram a frase.
- (C) "Apesar de" (l. 19) ressalva uma informação ao restante da frase.
- (D) "Outro" (l. 23) e "Também" (l. 26) são dois elementos de mera retomada, os quais não contribuem para o emprego de nenhum conteúdo novo ao texto.
- (E) "Então" (l. 33) e "Mas" (l. 34) não se assemelham apenas em sua capacidade de unir partes diversas do texto, mas também em expressar o sentido de desfecho.

Questão 26

No início do texto, a relação entre as personagens Ginny e Georgia é avaliada como "conflituosa" (l. 01). A partir disso, marque a alternativa correta.

- (A) O adjetivo "conflituosa" (l. 01) é empregado a fim de avaliar negativamente a forma como a mãe trata a sua filha.
- (B) Tal avaliação pode ser compreendida como uma consequência do modo como cada uma das personagens concebe o mundo à sua volta.
- (C) A avaliação acerca do relacionamento entre mãe e filha inicia o texto, pois é algo surpreendente, que não costuma gerar enredos para séries.
- (D) O conflito entre mãe e filha é logo refutado no texto, o qual mostra que a série, em verdade, é sobre a tentativa dessas duas personagens em aceitar a presença de Austin no seio da família.
- (E) "Conflituosa" (l. 01) é um adjetivo por conta do qual se dá a ver a causa para Georgia, Ginny e Austin se mudarem para uma pequena cidade da Nova Inglaterra.



Mauro

Texto 2



andreza araujo
9 meses atrás



Comecei a assistir Ginny e Geórgia, a série é maravilhosa, a Geórgia é uma mulher incrível, com uma história complicada e triste e eu amo que apesar de tudo que ela passou ela consegue ser essa mulher tão forte. A série tem um ótimo potencial, mas essa Ginny por Deus, menina insuportável, ela transmite um ódio pela própria mãe, tô no ep 7 e tive que dar uma pausa porque essa garota me irrita num nível inexplicável. Geórgia é uma mãe tão maravilhosa e Ginny trata ela como se fosse um nada, esperava mais dessa protagonista, a Ginny, se bem que para me a única protagonista é a Geórgia. Espero que nessa 2ª temporada a Ginny melhore pelo menos um pouco, se não tira ela da série, não vai fazer falta! A Max é perfeita, sem defeitos! Amo ela.

Transcrição do texto 2

01 Comecei a assistir Ginny e Geórgia, a série é maravilhosa, a Geórgia é uma mulher
02 incrível, com uma história complicada e triste e eu amo que apesar de tudo que ela passou
03 ela consegue ser essa mulher tão forte. A série tem um ótimo potencial, mas essa Ginny por
04 Deus, menina insuportável, ela transmite um ódio pela própria mãe, tô no ep 7 e tive que dar
05 uma pausa porque essa garota me irrita num nível inexplicável. Geórgia é uma mãe tão
06 maravilhosa e Ginny trata ela como se fosse um nada, esperava mais dessa protagonista, a
07 Ginny, se bem que para me a única protagonista é a Geórgia. Espero que nessa 2ª temporada
08 a Ginny melhore pelo menos um pouco, se não tira ela da série, não vai fazer falta!
09 A Max é perfeita, sem defeitos! Amo ela.

ARAÚJO, A. Avaliação da série *Ginny & Georgia*. Disponível em https://www.google.com/search?q=avalia%C3%A7%C3%B5es+sobre+ginny+e+georgia&rlz=1C1GCEU_pt-BRBR1048BR1048&oq=ginny+e+georgia&gs_lcrp=EgZjaHJvbWUyBggAEEUYOTIGCAEQRRhAMgclAhAAGIAEMgclAxAAGIAEMgclBBAAGIAE0gEINDExM2owajeoAgCwAgA&sourceid=chrome&ie=UTF-8&stick=H4slAAAAAAAAAOMwe8Rowy3w8sc9YSnjSWtOXmPU5eILKMrPSk0uCUoty0wtLxaS5mJzzSvJLkKUEpTi5-LVT9c3NMwyzos3LLAs41nEqpRYIpiTmXh4-eGtqcUKxfIJRakK6Z15eZUKQDo1vyg9MxEAh-wSEWYAAAA&ictx=1&ved=2ahUKewiK4aDQwLuAAxUcDrkGHR9iCkkQyNoBKAB6BAgQEAA. Acesso em: 01 ago. 2023.



Yaurum

Questão 27

O **texto 2** é uma avaliação feita no *Google* a respeito da série *Ginny & Georgia*. Marque a alternativa em que se caracterizam corretamente os recursos empregados pela autora Andreza Araújo para explicitar esse propósito avaliativo.

- (A) Andreza Araújo informa que começou a assistir à série.
- (B) Araújo conjuga a maior parte dos verbos no presente do indicativo.
- (C) Andreza emprega adjetivos para qualificar as personagens e também a sua reação à série.
- (D) A autora indica o episódio ao qual ela parou de assistir.
- (E) A avaliadora antecipa eventos que serão abordados pela segunda temporada da série.

Questão 28

Embora não seja escrito em conformidade às normas da variedade culta da língua portuguesa, o **texto 2** realiza de modo adequado o seu propósito principal: compartilhar a avaliação de uma espectadora da série. Sabendo disso, marque a alternativa correta.

- (A) Andreza Araújo, provavelmente uma jovem espectadora, não poderia escrever de modo diverso, pois ainda é muito jovem para compreender e empregar todas as regras exigidas por uma escrita formal em língua portuguesa.
- (B) Ainda que o texto seja compreensível no todo, algumas partes mal elaboradas prejudicam a sua compreensão, como o trecho: "tô no ep 7 e tive que dar uma pausa" (ls. 04-05)
- (C) A linguagem empregada nesse exemplar de avaliação é surpreendente, pois se trata de um gênero em que as exigências de formalidade se sobrepõem a arroubos de autoria.
- (D) Caso a autora tivesse de realizar essa mesma avaliação em outro contexto, como um trabalho escolar, por exemplo, ainda assim não se mostraria necessária uma adequação ao nível formal da língua, pois o que impera é a liberdade de escrita de Andreza Araújo.
- (E) Em uma avaliação como essa, publicada despretensiosamente no *Google*, é possível afirmar que o leitor se dispõe a construir o sentido junto com a autora, porque abreviações, erros de digitação e erros gramaticais são constituintes do contexto em que o gênero foi escrito.



Texto 3



SÍLVIA CASTRO
2 anos atrás



Série muito interessante que proporciona um bom divertimento. Gostei muito da segura atuação da protagonista Antonia Gentry.

Aliás, o elenco é bem afinado e conta a história sem cair na tentação da afetação que a trama poderia impor. Ao contrário, o mistério que envolve Georgia é trazido à baila de modo leve, sem deixar de ser instigante.

Recomendo.

Transcrição do texto 3

- 01 Série muito interessante que proporciona um bom divertimento. Gostei muito da
02 segura atuação da protagonista Antonia Gentry.
03 Aliás, o elenco é bem afinado e conta a história sem cair na tentação da afetação que a
04 trama poderia impor. Ao contrário, o mistério que envolve Georgia é trazido à baila de modo
05 leve, sem deixar de ser instigante.
06 Recomendo.

CASTRO, S. Avaliação da série *Ginny & Georgia*. Disponível em https://www.google.com/search?q=avalia%C3%A7%C3%B5es+sobre+ginny+e+georgia&rlz=1C1GCEU_pt-BRBR1048BR1048&oq=ginny+e+georgia&gs_lcrp=EgZiaHJvbWUyBggAEEUYOTIGCAEQRRhAMgclAhAAGIAEMgclAxAAAGIAEMgclBBAAGIAE0gEINDExM2owajeoAgCwAgA&sourceid=chrome&ie=UTF-8&stick=H4sIAAAAAAAAAAOMwe8Rowy3w8sc9YSnjSWtOXmPU5eILKMrPSk0uCUoty0wtLxaS5mJzzSvJLkKUEpTi5-LVT9c3NMwyzos3LLAs41nEqpRYlpiTmXh4-eGtqcUKxfIJRakK6Z15eZUKQDo1vyg9MxEAh-wSEWYAAAA&ictx=1&ved=2ahUKewiK4aDQwLuAAxUcDrkGHR9ICckQyNoBKAB6BAgQEAA. Acesso em: 01 ago. 2023.



Questão 29

Comparado à avaliação feita por Andreza Araújo, o **texto 3**, ainda que trate do mesmo assunto, possui um registro de linguagem bastante diverso. Sabendo disso, marque a alternativa correta.

- (A) A avaliadora do **texto 3**, pautada por um evidente registro de formalidade, produz um texto que, em verdade, não é melhor nem pior do que o **texto 2**, e sim diferente no estilo, na composição e, talvez até se possa afirmar, na faixa geracional a que pertencem cada uma das autoras.
- (B) Na escrita do **texto 3**, a autora prefere o uso da primeira pessoa do singular, o que destoa de um emprego da escrita regida pela norma culta, normalmente associada à impessoalidade da terceira pessoa.
- (C) A expressão "à baila" (l. 04), selecionada por Sílvia no **texto 3**, aproxima-se do mesmo nível de linguagem empregado por Andreza Araújo, especialmente em "tô no ep 7" e "Amo ela".
- (D) O texto de Castro é um modelo a ser seguido na composição desse gênero. Caso não se demonstre o mesmo cuidado que a autora no uso da norma culta, a avaliação invalida-se e, conseqüentemente, afasta-se de seu propósito de recomendar (ou não) a série para novos espectadores.
- (E) A avaliação produzida por Sílvia Castro é mais bem escrita que a de Andreza Araújo. Por essa razão, Castro é bem-sucedida em seu objetivo de avaliar a série *Ginny & Georgia*, ao passo que Araújo frustra qualquer possibilidade de uma avaliação adequada e produtiva.



Questão 30

Releia os trechos abaixo, retirados do **texto 3**, depois julgue as afirmativas que seguem.

Trecho 1: "Série muito interessante que proporciona um bom divertimento." (l. 01).

Trecho 2: "(...) o elenco é bem afinado e conta a história sem cair na tentação da afetação que a trama poderia impor." (ls. 03 e 04).

Trecho 3: "(...) o mistério que envolve Georgia é trazido à baila de modo leve, sem deixar de ser instigante." (ls. 04 e 05).

I. Embora notadamente preocupada em seguir as regras prescritas pela norma culta padrão da língua portuguesa, Sílvia Castro, no trecho 1, ao propor uma qualificação de sentido explicativo para "série", deixou de empregar a vírgula diante do pronome relativo.

II. No trecho 2, o emprego do pronome relativo gera um efeito de ambiguidade, pois tanto se pode interpretar que a história quer impor uma "tentação", quanto se pode interpretar que a história quer impor uma "afetação".

III. O pronome relativo empregado no trecho 3 introduz uma oração adjetiva de sentido restritivo.

É correto o que se afirma em:

- (A) Apenas I e II.
- (B) Apenas II.
- (C) Apenas I e III.
- (D) Apenas III.
- (E) Apenas II e III.



Milena

Texto 4

01 Foi uma tarde inteira de promessas e confidências entremeadas de chamegos e risos.
02 Mas, quando ríamos, era a vida mesma que parecia interromper seu curso, porque era um
03 riso convulsivo, engrolado, quase nefasto. Os pedidos que lhe fiz foram cumpridos à risca. Ela
04 convenceu meu pai de que eu devia continuar meus estudos no outro lado do país, e que
05 para isso era necessário enviar-me uma mesada cuja quantia ela mesma estipulou. Nunca me
06 escreveu uma linha, mas trocávamos fotos por correspondência, sabendo ser essa a única
07 maneira de preservar uma idolatria à distância. A última frase que me disse no finzinho
08 daquela tarde (antes que a casa mergulhasse na azáfama do crepúsculo com a chegada de
09 parentes e amigos que participavam do jantar e da jogatina ao redor do narguilé) foi: "Guardo
10 dentro de mim teus olhos". Enviou-me fotografias durante quase vinte e cinco anos, e através
11 das fotos eu tentava decifrar os enigmas e as apreensões de sua vida, e a metamorfose do
12 seu corpo. Soube da morte do meu pai ao receber uma fotografia em que ela estava sentada
13 na cadeira de balanço ao lado da poltrona coberta por um lençol branco, onde meu pai
14 costumava sentar-se ao lado dela nas manhãs dos domingos e feriados. No dedo da mão
15 esquerda vi dois anéis de ouro, e os olhos negros brilhavam por trás do véu de tule que
16 escondia a metade do rosto. Foi a penúltima fotografia enviada por ela, há uns oito anos.
17 Pouco tempo depois da morte do meu pai, recebi as duas últimas, no mesmo envelope; numa
18 delas, via-se no primeiro plano o seu rosto ainda sem rugas, com a cabeça envolta por uma
19 mantilha de fios prateados; talvez por causa da intensidade do flash ou da profusão de
20 chamas das velas e círios que ondulavam em volta de seu corpo, a mantilha e as mechas de
21 cabelos se espalhavam sobre a testa e escorriam nos ombros como folhas de cardo
22 fosforescentes. Era um rosto suavemente maquilado, e na sua expressão conviviam a
23 serenidade implacável e a postura soberana dos rostos esculturais das santas embutidas em
24 nichos com tampa de cristal, perfilados nas laterais da nave da igreja cujas portas se abrem
25 para o porto e são iluminadas pelo sol da manhã. O rosto de minha mãe e os das santas, os
26 círios, as chamas e os nichos, tudo aparecia com um esmero assombroso de detalhes. Datada
27 de 5 de junho, a única foto colorida que me foi enviada veio emoldurada num retângulo de
28 papel Schoeller de textura marmórea, e levava no ângulo inferior direito a marca d'água do
29 laboratório fotográfico dos irmãos Kahn.

HATOUM, Milton (1989). *Relato de um certo Oriente*. São Paulo: Companhia das Letras, 2008.



Questão 31

Marque a alternativa que substitui, sem prejuízo do sentido original do texto, a palavra “azáfama” (l. 08):

- (A) calma.
- (B) placidez.
- (C) remanso.
- (D) assuada.
- (E) serenidade.

Questão 32

Releia os trechos a seguir:

I. “Nunca **me** escreveu uma linha [...]” (ls. 05-06).

II. “Enviou-**me** fotografias durante quase vinte e cinco anos [...]” (l. 10).

III. “Datada de 5 de junho, a única foto colorida que **me** foi enviada veio emoldurada num retângulo de papel Schoeller de textura marmórea [...]” (ls. 26-28).

A respeito da colocação do pronome oblíquo átono “me”, marque a alternativa correta.

- (A) Nos trechos I e II, a colocação está correta do ponto de vista de uma oralidade cotidiana e informal, mas incorreta do ponto de vista de uma escrita culta e formal.
- (B) No trecho II, há uma colocação sem amparo em qualquer regra gramatical. Por isso, ela se justifica tão somente por se tratar de um texto literário, o qual se desvincula de exigências de normatividade.
- (C) No trecho III, a colocação do pronome é facultativa, a qual poderia levá-lo, sem nenhum prejuízo gramatical, para depois do verbo no particípio.
- (D) Nos trechos I, II e III, a colocação se dá por uma regra única, conhecida comumente como “palavra atrativa”.
- (E) No trecho II, “me enviou”, mesmo ferindo a perspectiva de uma escrita culta e formal, não impediria a inteligibilidade do texto.



Questão 33

O narrador relata que, após a sua saída de casa, ele e a mãe estabelecem uma comunicação silenciosa, desprovida de palavras. Sendo assim, esse relato é atravessado por imagens que apontam para a petrificação e para a ausência de movimento das personagens. Sobre isso, marque a alternativa correta.

- (A) Mãe e filho decidem trocar cartas sem nenhuma palavra a fim de recuperarem uma admiração que havia se perdido em sua convivência.
- (B) As mudanças e os problemas da mãe são decifrados com os indícios entregues pelo instantâneo da foto.
- (C) Com a morte do marido, a mãe cria uma sequência de fotos para elaborar e comunicar esse evento traumático.
- (D) Comparado a um rosto escultural, o rosto da mãe é descrito em um excesso de alegria, a qual se justifica pelo envio da carta para o filho.
- (E) Com a descrição da moldura da última foto, sintetiza-se o caráter caudaloso da comunicação entre mãe e filho ao longo de quase vinte e cinco anos trocando cartas.

Questão 34

Leia o trecho a seguir:

“Soube da morte do meu pai ao receber uma fotografia em que ela estava sentada na cadeira de balanço ao lado da poltrona coberta por um lençol branco, onde meu pai costumava sentar-se ao lado dela nas manhãs dos domingos e feriados.” (ls. 12-14)

A respeito das orações subordinadas adjetivas empregadas nesse trecho, marque a alternativa correta.

- (A) Na primeira, a fim de respeitar a correção gramatical, o “em que” deve ser substituído por “na qual”.
- (B) Na segunda, o “onde” pode ser substituído corretamente por “no qual”.
- (C) Na primeira, há o acréscimo de uma informação acessória, a qual pode ser dispensada sem prejuízo para a compreensão de como é a fotografia recebida pelo filho.
- (D) Na segunda, trata-se de uma informação indispensável, sem a qual a descrição da poltrona torna-se falha e incoerente.
- (E) Ambas as orações são empregadas para determinar um substantivo antecedente.



Mauro

Questão 35

Observe as palavras em negrito:

“Foi uma tarde inteira de promessas e confidências entremeadas de chamegos e risos. Mas, **quando** ríamos, era a vida mesma que parecia interromper seu curso, **porque** era um riso convulsivo, engrolado, quase nefasto.” (ls. 01-03)

- (A) O “quando” apresenta um sentido de tempo e introduz uma oração adverbial que não pode ocupar outra posição na frase.
- (B) O “quando” pode ser substituído por “depois que”, sem que haja um prejuízo do sentido original do trecho.
- (C) O “porque” apresenta uma justificativa para a pretensa interrupção do curso da vida.
- (D) O “porque” pode ser substituído por “desse modo”, sem que haja um prejuízo do sentido original do trecho.
- (E) Seja o “quando”, seja o “porque”, ambos apresentam um sentido de explicação e introduzem orações de baixa mobilidade na frase.



Questão 36

Releia:

"Ela convenceu meu pai de que eu devia continuar meus estudos no outro lado do país, e que para isso era necessário enviar-me uma mesada cuja quantia ela mesma estipulou. Nunca me escreveu uma linha, mas trocávamos fotos por correspondência, sabendo ser essa a única maneira de preservar uma idolatria à distância." (ls. 03-07)

Qual das reformulações abaixo preserva o sentido original do trecho?

- (A) Ela convenceu meu pai de que eu devia continuar meus estudos no outro lado do país, e que para isso era necessário enviar-me uma mesada cuja quantia ela mesma estipulou. Nunca me escreveu uma linha e trocávamos fotos por correspondência, sabendo ser essa a única maneira de preservar uma idolatria à distância.
- (B) Ela convenceu meu pai de que eu devia continuar meus estudos no outro lado do país, e que para isso era necessário enviar-me uma mesada cuja quantia ela mesma estipulou. Nunca me escreveu uma linha, pois trocávamos fotos por correspondência, sabendo ser essa a única maneira de preservar uma idolatria à distância.
- (C) Ela convenceu meu pai de que eu devia continuar meus estudos no outro lado do país; para isso, todavia, era necessário enviar-me uma mesada cuja quantia ela mesma estipulou. Nunca me escreveu uma linha, mas trocávamos fotos por correspondência, sabendo ser essa a única maneira de preservar uma idolatria à distância.
- (D) Ela convenceu meu pai de que eu devia continuar meus estudos no outro lado do país, em virtude disso era necessário enviar-me uma mesada cuja quantia ela mesma estipulou. Nunca me escreveu uma linha, mas trocávamos fotos por correspondência, pois sabíamos ser essa a única maneira de preservar uma idolatria à distância.
- (E) Ela convenceu meu pai de que eu devia continuar meus estudos no outro lado do país, e que para isso era necessário enviar-me uma mesada cuja quantia ela mesma estipulou. Nunca me escreveu uma linha, mas trocávamos fotos por correspondência, caso fosse essa a única maneira de preservar uma idolatria à distância.



Texto 5

CARTA

- 01 Há muito tempo, sim, que não te escrevo.
02 Ficaram velhas todas as notícias.
03 Eu mesmo envelheci. Olha, em relevo,
04 estes sinais em mim, não das carícias
- 05 (tão leves) que fazias no meu rosto:
06 são golpes, são espinhos, são lembranças
07 da vida a teu menino, que ao sol-posto
08 perde a sabedoria das crianças.
- 09 A falta que me fazes não é tanto
10 à hora de dormir, quando dizias
11 "Deus te abençoe", e a noite abria em sonho.
- 12 É quando, ao despertar, revejo a um canto
13 a noite acumulada de meus dias,
14 e sinto que estou vivo, e que não sonho.

ANDRADE, Carlos Drummond (1962). Carta. In: *Lição de coisas*. São Paulo: Companhia das Letras, 2012.

Questão 37

Carlos Drummond de Andrade foi um dos maiores poetas da literatura brasileira. A sua poesia versou sobre a memória familiar, o sentimento de inadequação no mundo, a saudade da infância, entre outros temas. Em todos eles, Drummond escreveu de modo profundo e original. Sabendo disso, marque a alternativa correta.

- (A) A escolha do título do poema está inadequada, porque não há uma resposta para a carta escrita pelo eu lírico.
- (B) No poema, há uma oposição entre a primeira e a segunda pessoa, o que é, em verdade, um uso incorreto, pois ambas se referem ao eu lírico.
- (C) O poema é dedicado ao lamento do eu lírico em relação ao término da sua infância.
- (D) O eu lírico informa que, antes de dormir, sofre pelo seu envelhecimento.
- (E) Acordado, o eu lírico sente de forma ainda mais incisiva a ausência da mãe.



Questão 38

No sexto verso, há o emprego de uma sequência de expressões com valor adjetivo. Tal sequência refere-se ao substantivo:

- (A) "velhas" (v. 02)
- (B) "notícias" (v. 02)
- (C) "sinais" (v. 04)
- (D) "carícias" (v. 04)
- (E) "fazias" (v. 05)

Questão 39

Marque a alternativa em que se indica corretamente as relações semânticas entre as partes do poema.

- (A) O segundo verso conclui uma ideia expressa no primeiro.
- (B) No quarto verso, há a causa para o que se indica no sétimo.
- (C) Na terceira estrofe, apresenta-se uma oposição entre a noite e o sonho do eu lírico.
- (D) O verso doze mostra um tempo simultâneo à vida que o eu lírico teve com a sua mãe.
- (E) No verso quatorze, o estar vivo do eu lírico se estabelece como uma consequência de seu sonho.



Questão 40

Nesse poema, emula-se um diálogo com a mãe do eu lírico. Sobre isso, julgue as afirmativas abaixo.

I. Ao longo desse diálogo, o eu lírico se refere à mãe empregando a segunda pessoa do singular. São exemplos disso o pronome "te" (v. 01; v. 11) e a conjugação do verbo "fazias" (v. 05).

II. No terceiro verso, o verbo "olha" é conjugado de modo a indicar um pedido à mãe.

III. Nos versos nono e décimo, respectivamente, os verbos "fazes" e "dizias" se referem a ações habituais no passado do eu lírico.

É correto o que se afirma em:

- (A) Apenas I.
- (B) Apenas II.
- (C) Apenas I e II.
- (D) Apenas III.
- (E) Apenas II e III.